

SL26RTE/SL30RTE

SPEED LEVEL ELÉCTRICA



- Elevador sigma Sped Level eléctrico Li-ion
- Silencioso y limpio, cero emisiones
- Carga completa en 5-8 horas
- Puede subir pendientes de hasta un 50%
- Nivelación automática sin la necesidad de estabilizadores



snorkel[™]

www.snorkellifts.com

SPEED LEVEL ELÉCTRICA

SL26RTE/SL30RTE

DIMENSIONES	SL26RTE	SL30RTE
Altura máx. de trabajo	10.0m	11.0m
Altura máx. de plataforma (A)	8.0m	9.0m
Dimensiones plataforma (recogida)	1.72m x 3.66m	1.72m x 4.23m
Dimensiones plataforma (extendida) (E)	1.72m x 4.6m	n/a
Longitud de extensión de plataforma	0.91m	n/a
Ancho total (D)	2.13m	2.13m
Longitud total (C)	3.79m	4.3m
Altura recogida (B)	2.6m	2.6m
Altura mín. (barandillas plegadas)	1.7m	1.7m
Altura libre al suelo del chasis	305mm	305mm
Altura libre al suelo del eje	195mm	195mm

PRESTACIONES	SL26RTE	SL30RTE
Carga máx. admisible (CMA)	680kg	590kg
Max. velocidad de viento admisible	12.5m/s	12.5m/s
Maniobrable hasta	8.0m	9.0m
Velocidad máx. de desplazamiento (recogida)	5.4km/h	5.4km/h
Velocidad máx. de desplazamiento (elevada)	0.8km/h	0.8km/h
Tiempos de ascenso/descenso	21/32 seg	24/36 seg
Pendiente superable	50%	50%
Nivelación máx., eje longitudinal	9°	9°
Nivelación máx., eje transversal	13°	13°
Radio de giro interior	3.9m	3.9m
Radio de giro exterior	5.64m	5.64m
Ruedas	26 x 12.00 - 12 Neumáticos rellenos de espuma	
Controles	Joystick digital proporcional	
Sistema de tracción	Tracción a las cuatro ruedas con motores hidráulicos y divisores de caudal	

PROPULSION	SL26RTE	SL30RTE
Fuente de alimentación	baterías de iones de litio con BMS integrado	
Temperatura de funcionamiento	(-)25°C to (+)60°C	
Cargador	cargador de batería inteligente de 50A de alta frecuencia integrado	

MOTOR	SL26RTE	SL30RTE
Motor	eléctrico AC	

PESO	SL26RTE	SL30RTE
Peso	3,500kg	3,450kg

LEVELING CAPABILITIES

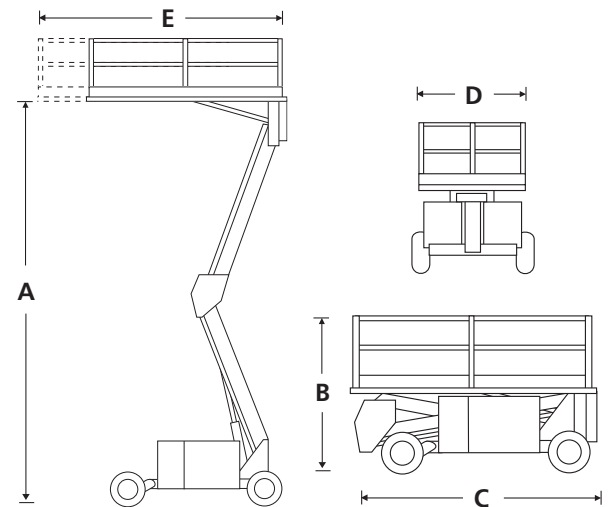
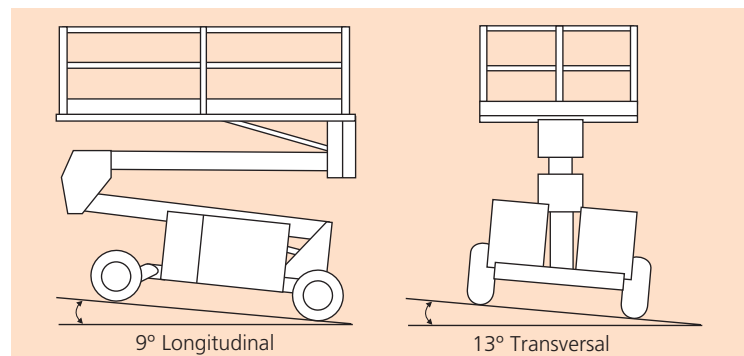

CARACTERÍSTICAS DE SERIE

- Dos sistemas de baterías de iones de litio 11.5kWh
- Nivelación automática de plataforma
- Potente tracción a las 4 ruedas
- Eje oscilante delantero
- Plataforma de alta adherencia de diseño abierto (SL30RTE)
- Extensión de plataforma (SL26RTE)
- Alarma de descenso
- Neumáticos todoterreno de alta adherencia que no dejan marcas
- Controles digitales proporcionales
- Línea eléctrica a la plataforma
- Barandillas abatibles
- Alarma para todos los movimientos
- Contador de horas e indicador de diagnósticos
- Luz ámbar intermitente
- 2000 ciclos de carga/garantía de 2 años* batería de litio
- Garantía de 2 años para piezas y mano de obra, 5 años para los elementos estructurales
- Conforme a las normas ANSI

OPCIONES

- Pintura en colores especiales
- Aceite hidráulico respetuoso con el medio ambiente
- Sistema de batería 5.75kWh adicional
- Paquete túnel (RTE)
- Paquete de túnel de rango adicional (RTE)
- Paquete luces de trabajo
- Paquete luces de circulación
- Paquete condiciones ambientales extremas
- Piso de plataforma de aluminio (SL26RTE)
- Telemática Snorkel OnSite™

snorkel

www.snorkellifts.com

P.O. Box 1160
St. Joseph, MO 64502-1160, USA
Tel: 1 (785) 989-3000
Toll-free: 1 (800) 255-0317
Fax: 1 (785) 989-3070

Email: sales.usa@snorkellifts.com