

SL26RT/SL30RT

AUTONIVELABLE



- La versión original de la plataforma Sigma Speed Level
- Nivelación automática sin la necesidad de estabilizadores
- Puede subir pendientes de hasta un 50%
- Idónea para todos las superficies y terrenos
- Potente tracción 4x4
- Ideal para trabajos en altura en terrenos irregulares o rampas

 **snorkel**[™]
www.snorkellifts.com

AUTONIVELABLE

SL26RT/SL30RT

DIMENSIONES	SL26RT	SL30RT
Altura máx. de trabajo	10.0m	11.0m
Altura máx. de plataforma (A)	8.0m	9.0m
Dimensiones plataforma (recogida)	1.72m x 3.66m	1.72m x 4.23m
Dimensiones plataforma (extendida)	1.72m x 4.6m	n/a
Longitud de extensión de plataforma	0.91m	n/a
Ancho total (D)	2.13m	2.13m
Longitud total (C)	3.79m	4.3m
Altura recogida (B)	2.6m	2.6m
Altura mín. (barandillas replegadas)	1.7m	1.7m
Altura libre al suelo del chasis	305mm	305mm
Altura libre al suelo del eje	193mm	193mm

PRESTACIONES		
Carga máx. admisible (CMA)	680kg	590kg
Maniobrable hasta	8.0m	9.0m
Max. velocidad de viento admisible	12.5m/s	12.5m/s
Velocidad máx. de desplazamiento (recogida)	6.4km/h	6.4km/h
Velocidad máx. de desplazamiento (elevada)	0.8km/h	0.8km/h
Tiempos de ascenso/descenso	21/32 seg	24/36 seg
Pendiente superable	50%	50%
Nivelación máx., eje longitudinal	9°	9°
Nivelación máx., eje transversal	13°	13°
Radio de giro interior	3.9m	3.9m
Radio de giro exterior	5.64m	5.64m
Ruedas	26 x 12.00 - 12 Macizas, rellenas de espuma	
Controles	Joystick proporcional	
Sistema de tracción	Tracción a las cuatro ruedas con motores hidráulicos y divisores de caudal	

PROPULSION	
Fuente de alimentación	Kubota D-902 refrigerado por agua Tier 4 Final

PESO		
Peso	3,500kg	3,400kg

CAPACIDAD DE NIVELACION

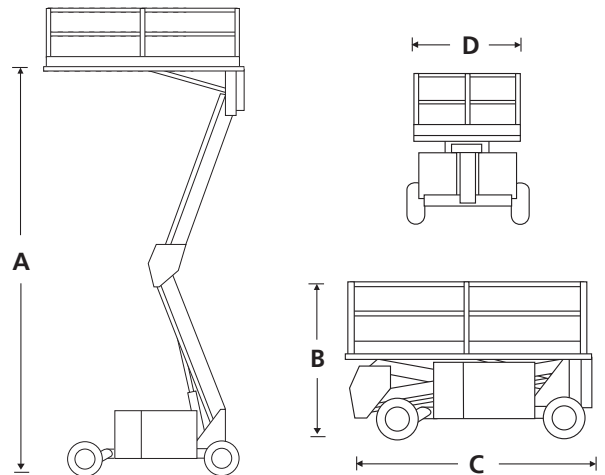
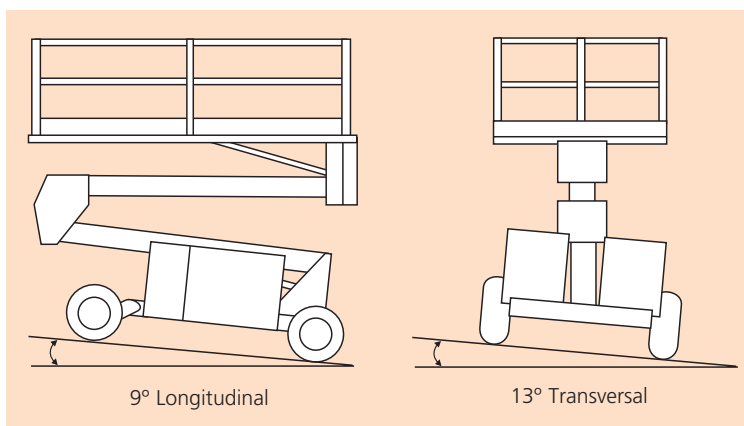

EQUIPAMIENTO ESTÁNDAR

- Nivelación automática de plataforma
- Potente tracción a las 4 ruedas
- Eje oscilante delantero
- Plataforma de alta adherencia de diseño abierto (SL30RT)
- Extensión de plataforma (SL26RT)
- Alarma de descenso
- Neumáticos todo terreno, de alta adherencia
- Frenos multi-disco duales
- Controles proporcionales
- Línea eléctrica a la plataforma
- Alarma para todos los movimientos
- Barandillas abatibles
- Contador de horas e indicador de diagnósticos
- Bocina
- Garantía de 2 años para piezas y mano de obra, 5 años para los elementos estructurales
- Conforme a las normas ANSI

OPCIONES

- Pintura en colores especiales
- Lavador de gases de escape diésel
- Aceite hidráulico respetuoso con el medio ambiente
- Generador hidráulico 110V/240V 2kW
- Paquete de túnel (RT)
- Neumáticos no marcantes
- Piso de plataforma de aluminio (SL26RT)
- Luz ámbar intermitente
- Paquete condiciones ambientales extremas
- Telemática Snorkel OnSite™

snorkel

www.snorkellifts.com

P.O. Box 1160
St. Joseph, MO 64502-1160, USA
Tel: 1 (785) 989-3000
Toll-free: 1 (800) 255-0317
Fax: 1 (785) 989-3070
Email: sales.usa@snorkellifts.com