

# S9056RT-HC/S9070RT-HC

TIJERAS COMPACTAS TODO TERRENO GRAN CAPACIDAD



- Elevadores de tijera para terrenos irregulares de gran capacidad
- Excelente rendimiento en terrenos difíciles
- Diseño resistente
- Doble extensión
- Ideal para aplicaciones de construcción

 **snorkel**<sup>™</sup>  
[www.snorkellifts.com](http://www.snorkellifts.com)

# TIJERAS COMPACTAS TODO TERRENO GRAN CAPACIDAD

# S9056RT-HC/ S9070RT-HC

DIMENSIONES	S9056RT-HC*	S9070RT-HC*
Altura máx. de trabajo	19.1m	23.3m
Altura máx. de plataforma (A)	17.1m	21.3m
Dimensiones plataforma (recogida)	2.28m x 4.87m	
Dimensiones plataforma (extendida)	2.28m x 8.23m	
Longitud extensión	1.37m	1.37m
Ancho total (B)	2.28m	2.28m
Longitud total (D)	4.87m	4.87m
Altura recogida (C)	3.09m	3.43m
Altura min. (barandillas replegadas)	2.1m	2.5m
Altura libre al suelo	356mm	356mm

PRESTACIONES		
Carga máx. Admisible (CMA)	1,134kg	907kg
Maniobrable hasta	13.1m	13.1m
Máx. velocidad de viento admisible	12.5m/s	12.5m/s
Velocidad máx. de desplazamiento (recogida)	6.7km/h	6.7km/h
Velocidad máx. de desplazamiento (elevada)	0.96km/h	0.96km/h
Tiempos de ascenso/descenso	55/35 seg	70/40 seg
Pendiente superable	50%	50%
Nivelación máx., eje longitudinal	6°	6°
Nivelación máx., eje transversal	12°	12°
Radio de giro interior	2.4m	2.4m
Radio de giro exterior	5.6m	5.6m
Ruedas	13 x 36 relleno de espuma	
Controles	Joystick proporcional	
Sistema de tracción	Tracción a las 4 ruedas	

PROPULSION	
Fuente de alimentación	Kubota diesel

PESO		
Peso	9,072kg	11,566kg

## RADIO DE GIRO

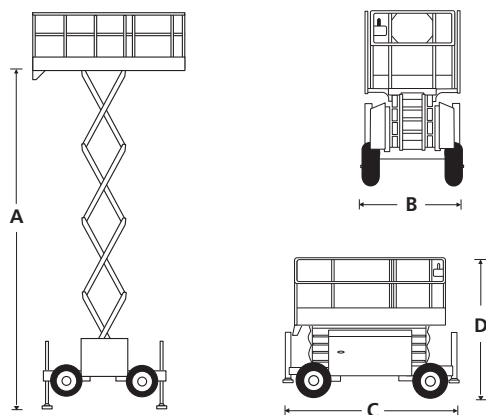
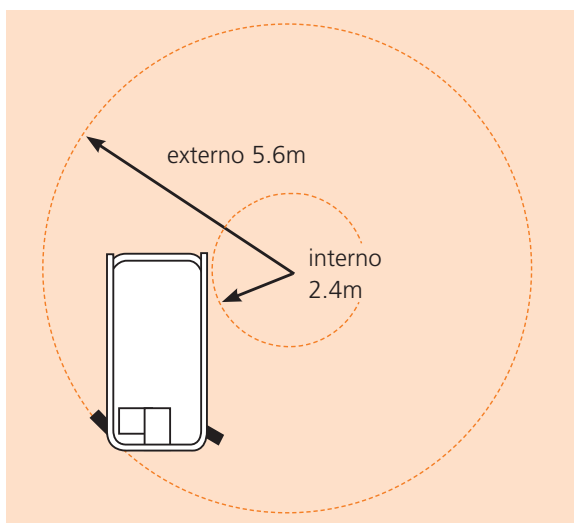

## EQUIPAMIENTO ESTÁNDAR

- Tracción en las 4 ruedas
- 4 estabilizadores hidráulicos con nivelación automática
- Doble Extensión de plataforma
- Controles proporcionales
- Neumáticos rellenos de espuma
- Línea eléctrica en plataforma
- Alarma de traslación
- Alarma de descenso
- Eje articulado de bloqueo
- Valvula de descenso manual
- Luz ambar intermitente (x2)
- Barandillas abatibles
- Punto para fijación de amarres doble
- Contador de horas e indicador de diagnósticos
- Garantía de 2 años para piezas y mano de obra, 5 años para los elementos estructurales
- Conforme a las normas ANSI

## OPCIONES

- Pinturas en colores especiales
- Almohadillas nylon para estabilizadores (4)
- Aceite hidráulico respetuoso con el medio ambiente
- Paquete para clima frío (calentador de bloque + calentamiento de la batería)
- Generador hidráulico 110V 2kW
- Kit generador 12kW
- Neumáticos rellenos de espuma que no dejan marcas
- Telemática Snorkel OnSite™

**snorkel** [www.snorkellifts.com](http://www.snorkellifts.com)

P.O. Box 1160  
St. Joseph, MO 64502-1160, USA  
Tel: 1 (785) 989-3000  
Toll-free: 1 (800) 255-0317  
Fax: 1 (785) 989-3070  
Email: sales.usa@snorkellifts.com